



# OPÉRA COMIQUE

Privatisations Espaces

Brochure technique

## Le Théâtre complet

Véritable chef d'œuvre Belle époque, l'Opéra Comique s'érige dès son inauguration par sa modernité. Inaugurée quelques mois avant l'Exposition universelle de 1900 qui célébrait la fée Électricité, la Salle Favart met en scène, pour la première fois en France, la lumière électrique par une profusion de lustres et d'appliques en bronze doré.

Les espaces publics du théâtre se composent du vestibule Boieldieu, des escaliers Favart et Marivaux, des Foyers et ses rotondes, de la salle Bizet et de la salle Favart. Chaque espace se distingue par une décoration chargée d'histoire où ouvrages et compositeurs y sont évoqués de façon à élever un monument au génie lyrique français.

A partir de **72 000 €** pour 24h\*

Pour une privatisation complète avec représentation, merci de nous contacter



\*Les tarifs incluent les temps de montage et démontage



## Salle Favart

### Une salle unique

Inaugurée en 1898 et rénovée en 2015, la salle Favart a vu naître les plus grands succès du répertoire lyrique: *Carmen* de Georges Bizet, *Manon* de Jules Massenet, *Lakmé* de Léo Delibes, *Les Contes d'Hoffmann* de Jacques Offenbach. De rouge et d'or, cette salle dite "à la française" est signée par l'architecte Louis Bernier qui l'a pensée ouverte sur l'espace central permettant une communication visuelle optimale et une impression de large réunion. Elle compte 1 200 places assises.

Le plafond, réalisé par Jean-Joseph Benjamin-Constant, représente une *Glorification de la musique* où l'on peut lire le nom de compositeurs tels qu'Hector Berlioz, Henri Berton, Wolfgang Amadeus Mozart ou Pierre-Alexandre Monsigny. Posé en 2007 pour rétablir l'acoustique déstabilisée par des travaux précédents, le lustre a été dessiné par Alain-Charles Perrot, architecte en chef des Monuments historiques de la Ville de Paris. L'acoustique de la salle est depuis saluée par la scène musicale.



## Salle Favart

**TARIFS** : A partir de **38 000 €** pour 12h\*

**CAPACITE** : **1 200** places assises dont:

- Orchestre **330** places assises: **176** dans les rangs, **112** dans les loges, **38** strapontins, **4** PMR
- Corbeille **228** places assises: **150** dans les rangs, **74** dans les loges et **4** PMR
- 2<sup>ème</sup> et 3<sup>ème</sup> balcons **351** places assises : **262** dans les rangs, **66** dans les loges, **8** PMR et **15** strapontins
- Paradis, **243** places assises: **231** dans les rangs et **12** strapontins
- Places à visibilité réduite: **300**

Capacité du proscenium: **60** musiciens

### **DIMENSIONS** :

Surface de la scène: **225 m<sup>2</sup>**

Largeur du cadre de scène: **10 m**

Hauteur du cadre: **8 m**

Dimensions proscenium: **12 m** sur **5 m**

\*Les tarifs incluent les temps de montage et démontage

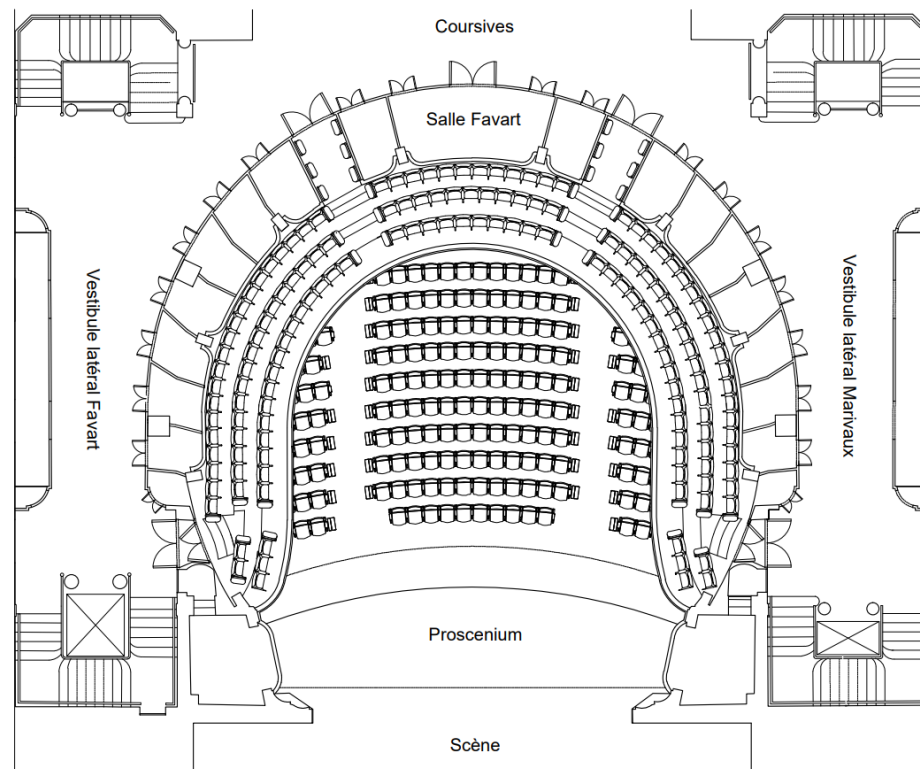



## Foyer, Avant-Foyer et Rotondes

Lieu idéal pour vos cocktails et dîners, le Foyer est ouvert sur l'Avant Foyer. De chaque côté de l'espace du Foyer, les Rotondes Marivaux et Favart sont le lieu privilégié pour l'organisation d'un dîner intimiste ou de cocktails.

Leurs plafonds ornés des peintures de Raphaël Collin et d'Édouard Toudouze ont été rénovés grâce au généreux mécénat de Crédit du Nord.

La contiguïté des espaces permet ainsi d'organiser de grandes soirées de Gala jusqu'à 300 personnes.

Foyer



## Foyer, Avant-Foyer, Rotondes

### TARIFS:

A partir de **20 000€** pour 12h avec utilisation des coursives et du hall\*

### CAPACITE TOTALE:

500 à 700 cocktail  
300 dîner assis

### CAPACITE FOYER:

500 cocktail  
100 dîner assis

### SUPERFICIE:

Foyer : 119 m<sup>2</sup>  
Avant-Foyer: 46 m<sup>2</sup>  
Rotondes: 30 m<sup>2</sup>

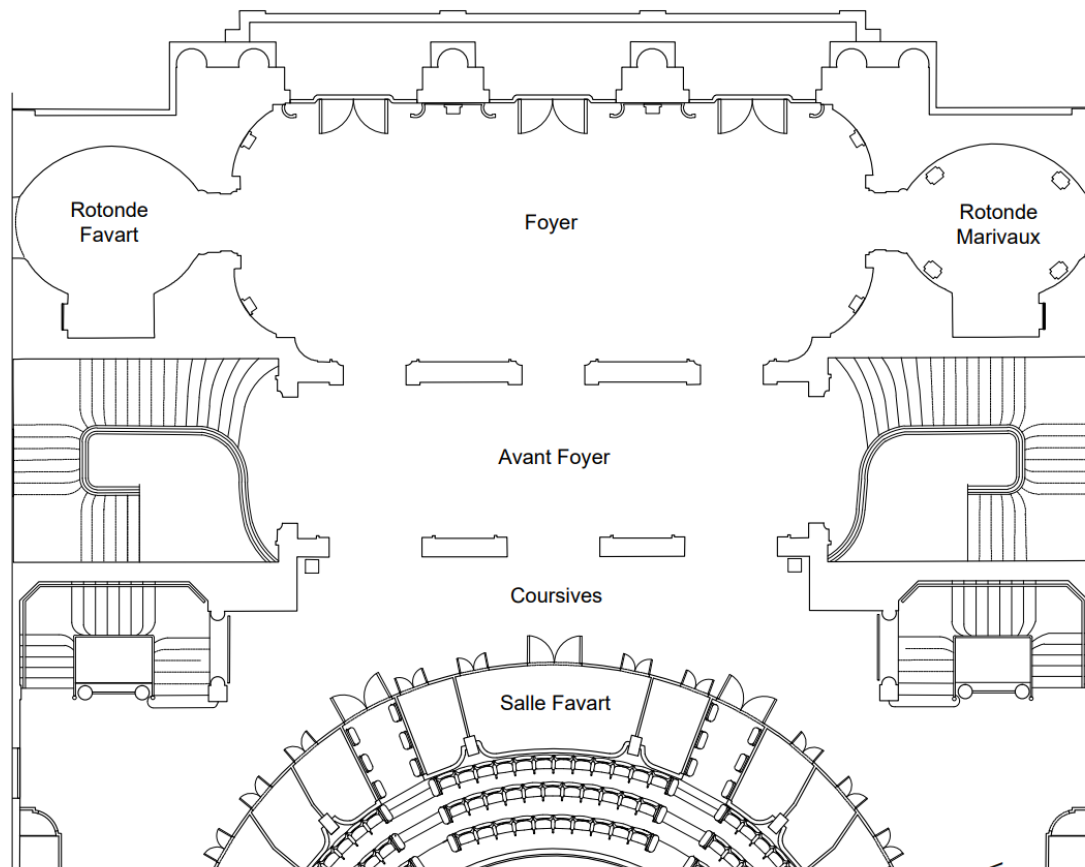

\*Les prix incluent les temps de montage et démontage



# Foyer, Avant-Foyer, Rotondes

Dimensions

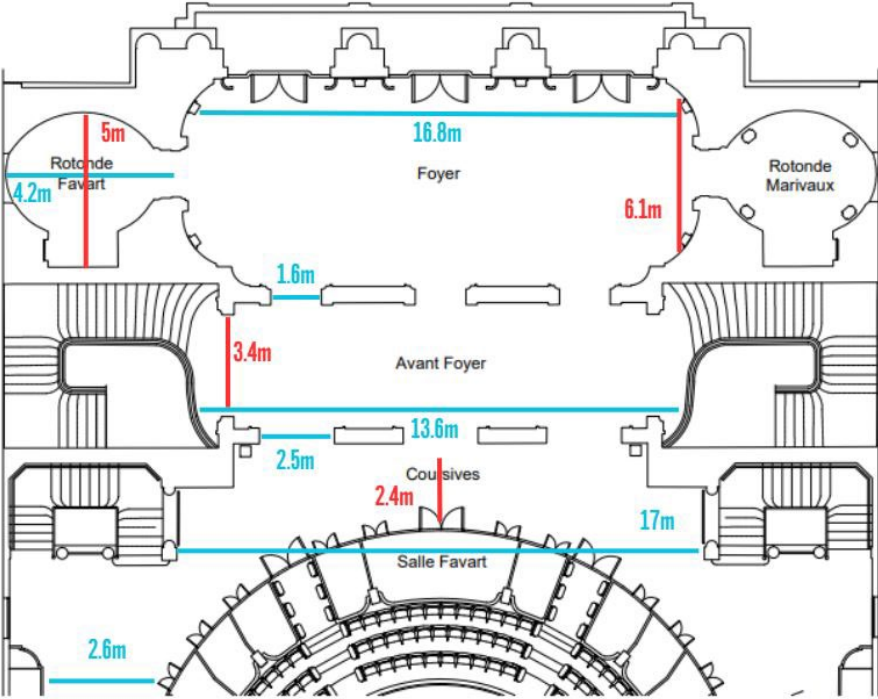

Exemple implantation

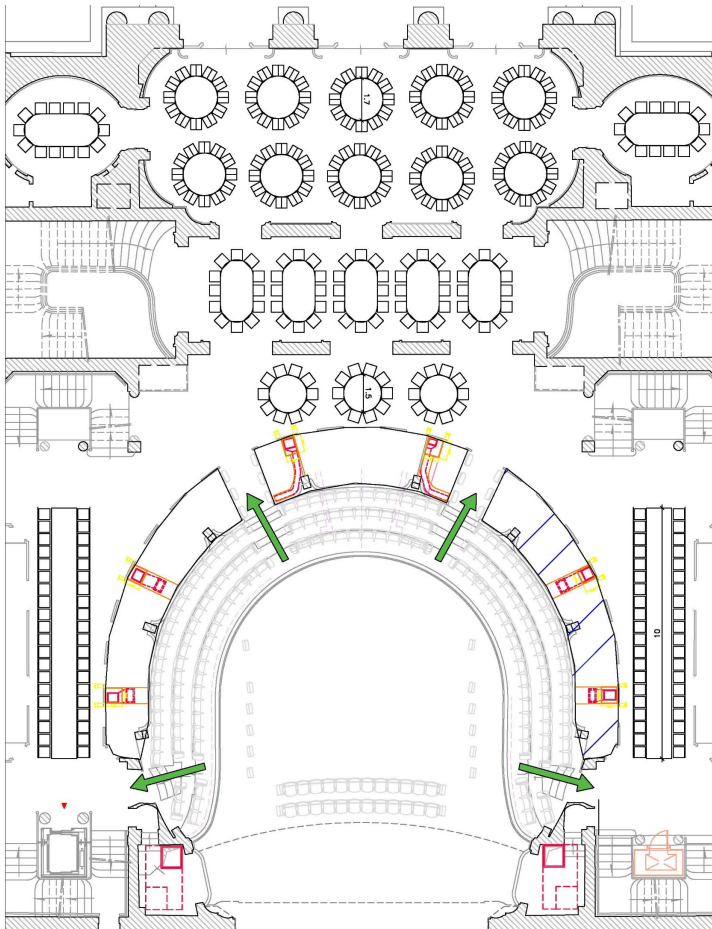



Foyer





Foyer



Foyer – Concert / Conférence



Avant foyer



Rotondes



Coursives et espaces publics





Coursive supérieure et escalier (office traiteur)





## Vue sur le Foyer de la coursiye supérieure





Hall Boieldieu



## Salle Bizet



L'ancien atrium qui accueillait les abonnés au niveau des rues a été réaménagé en 2007 pour accueillir concerts, colloques et soirées dansantes. Depuis 1900, il est orné du Monument à Georges Bizet sculpté par Alexandre Falguière (1831-1900), qui était d'abord destiné au vestibule d'entrée : le compositeur est embrassé par une allégorie de la musique, Carmen est assise à ses pieds. S'y est ajouté en 1943 un buste de Gounod signé Gilly.



## Salle Bizet

### TARIFS :

A partir de **7 000 €** pour 12h\*

A partir de **13 000€** pour 12h avec utilisation des  
coursives et du hall\*

### CAPACITE totale :

120 cocktail  
80 conférence

### SUPERFICIE :

Salle Bizet: 116 m<sup>2</sup>  
Hall d'accueil: 107 m<sup>2</sup>

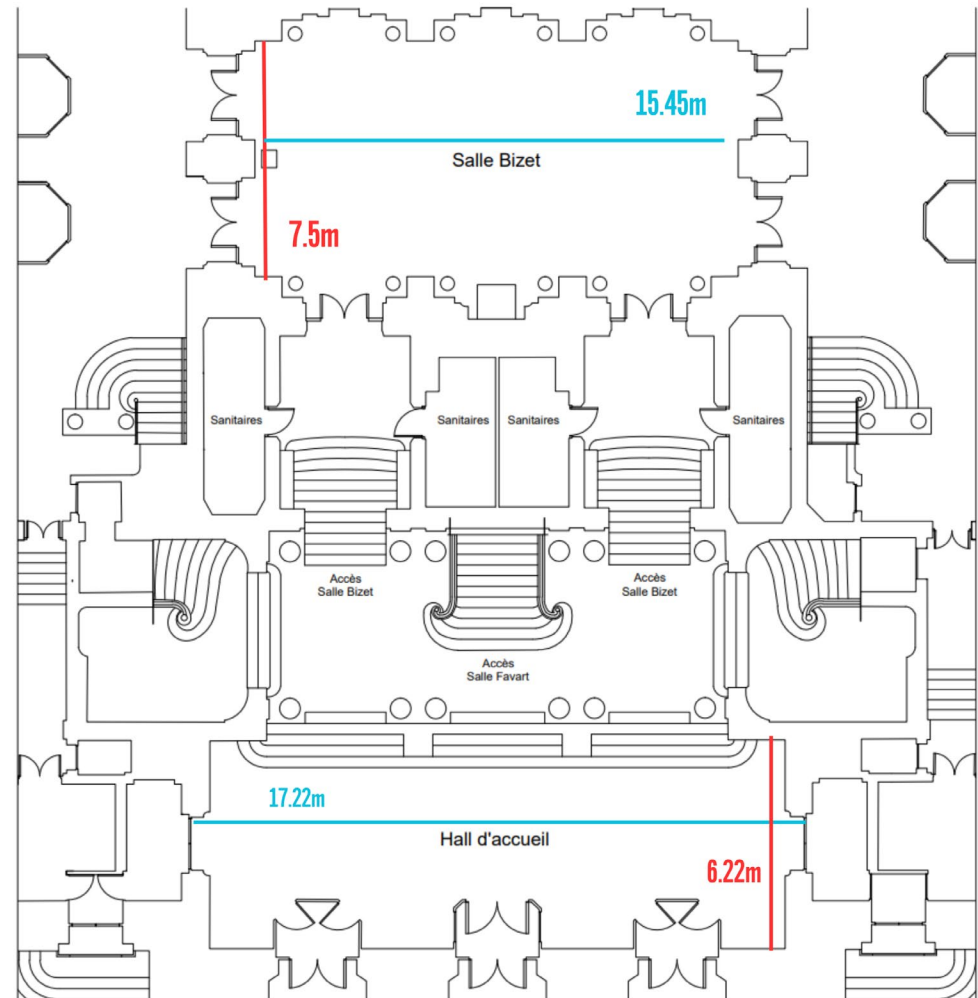

\*Les prix incluent les temps de montage et démontage



Salle Bizet



Salle Bizet



## Visite Virtuelle, Visuels, Formulaire

Pour les tournages, les publicités et les demandes spécifiques,  
nous vous invitons à nous contacter à l'adresse suivante :  
[privatisations@opera-comique.com](mailto:privatisations@opera-comique.com)

Pour télécharger les visuels, plans et visiter  
virtuellement l'Opéra-Comique

[Visuels](#)

[Visite Virtuelle](#)





Planification et parcours technique



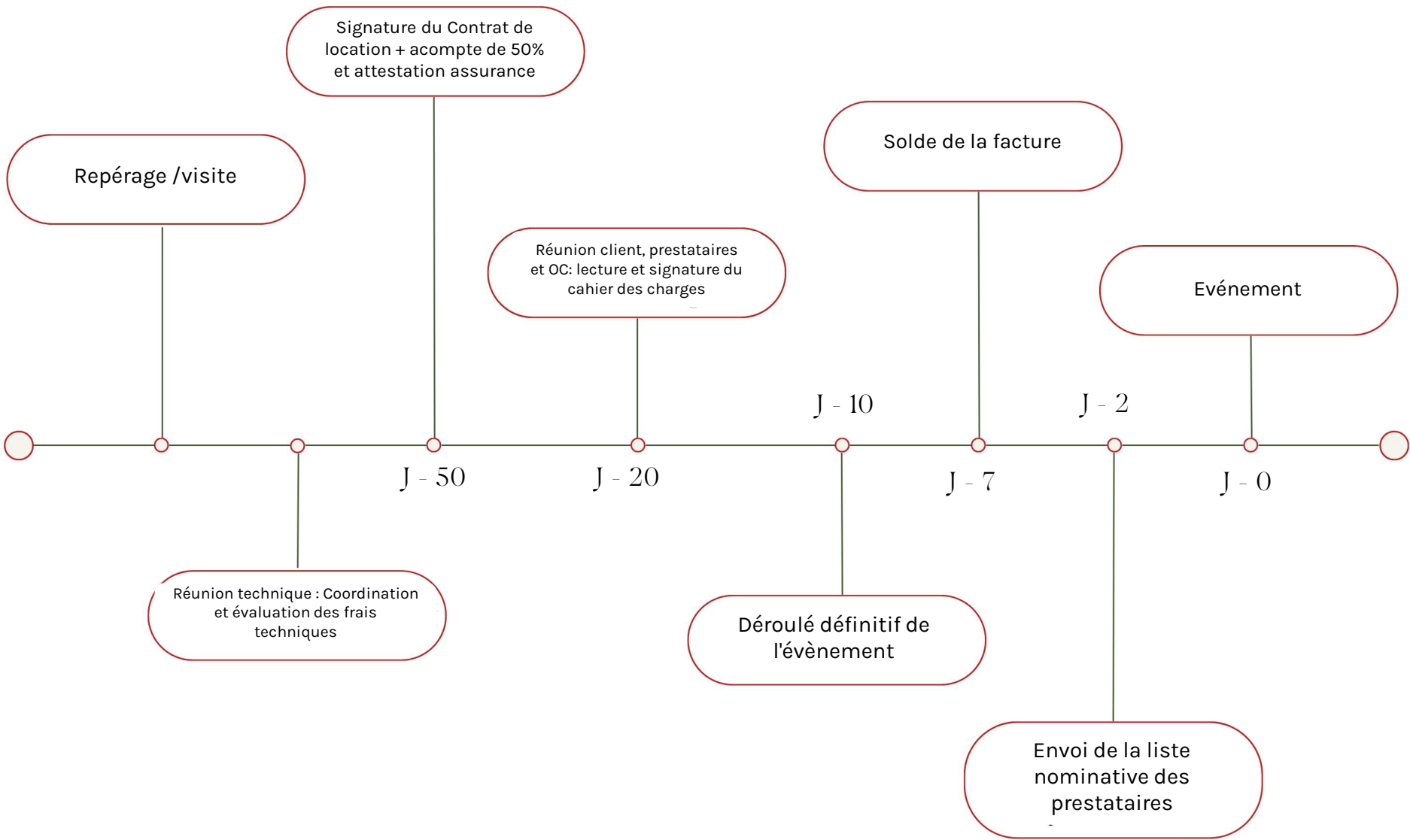



## Accès :

La location d'espaces présuppose une visite de validation avec nos équipes techniques pour l'affinage du devis (sécurité, accueil, vestiaires, lumières, son, audiovisuel, régie technique).

L'accès à l'établissement se fait toujours sur rendez-vous et sous la vigilance d'un personnel responsable de l'Opéra-Comique.

Les rendez-vous de visite ne peuvent s'effectuer qu'un nombre limité de fois, dans le cadre des horaires d'ouverture des services administratifs.

Fournir une liste nominative des personnels intervenants ; un badge devra leur être attribué, y compris en repérage.

## Sécurité :

L'utilisation de toute autre source d'énergie que l'électricité est proscrite au sein de l'établissement.

L'usage des bougies est interdit.

L'implantation du mobilier et des offices doit avoir fait l'objet de la validation de la direction technique de l'Opéra-Comique.

La vacuité des coursives du rez-de-chaussée doit être respectée en permanence.  
Toute installation (décoration, signalétique...) doit être autoportée.





## Préservation du bâtiment:

## Livraisons et enlèvements :

Aux horaires à convenir, à partir de 8h du matin.

Nous consulter pour toute livraison ou enlèvement la veille ou le lendemain.

Utilisation des accès désignés par l'Opéra-Comique et convenus lors des repérages.

En cas d'utilisation des transpalettes ou roulants du même type : mise ouvre d'une protection type plaque d'isorel ou contre-plaqué.

Ne rien adosser sur les surfaces verticales (murs, lambris, portes, poteaux...).

Ne rien stationner dans les coursives RDC.

## Offices traiteur :

Protection des sols pour une durée maximale de 48h.

Protection des surfaces verticales (Paravents rigides, sans aucun contact avec les surfaces verticales de l'Opéra-Comique).

Utilisation exclusive d'étuves électriques dans les espaces strictement autorisés.



## Stationnement :

L'Opéra-Comique ne dispose pas de place de stationnement.

Le cas échéant, le partenaire locataire prendra ses propres dispositions auprès des services de la Ville de Paris et devra fournir les preuves d'autorisation d'occupation des sols.

Le stationnement place Boieldieu n'est pas autorisé.

## Déchets :

Les prestataires prendront en charge le traitement de tous ses déchets.

## Ascenseur ou monte-charge :

L'Opéra-Comique ne dispose pas de monte-charge.

Les ascenseurs sont exclusivement réservés aux personnes, et aux personnes à mobilité réduite en particulier.

Le traiteur et ses sous-traitants prévoiront le personnel nécessaire à l'acheminement dans les étages de leurs matériels et fournitures via les escaliers.

# Suggestion de traiteurs



Contact: Lucie Piette 02 47 50 27 07  
contact@fredevilleorganisation.fr



Contact: 01 53 23 15 82  
contact-site@poteletchabot.fr



Contact: Giulia Lehmann 01 39 25 04 04  
giulia.lehmann@toquesconcept.com



Contact: Jerry-Lee Coskun 01 58 05 49 60  
jl.coskun@mazarine.com



Contact Anne Salentin 01 41 65 40 04  
Anne.salentin@duval-paris.com



www.lenotre.com



Contact : Maëva Mariconi 06.11.63.23.43  
maeva.mariconi@dalloyau.fr

# Suggestion de loueurs



Contact: 01 84 81 02 50  
contact@lomarec.com



Contact: 01 34 92 20 00  
www.options.fr



## Suggestion de calligraphe

*Sandie  
Le Chaix*  
CALLIGRAPHIE

Contact: Sandie Le Chaix  
sandie.lechaix@yahoo.fr

## Suggestion de photographe

didier plowy  
photographe

Contact: Didier Plowy +33 6 20 77 46 61  
didier.plowy@gmail.com

## Suggestion de fleuristes

Studio Marianne Guély  
PARIS

Sylvine Fleurs

Contact: Anthony El Nomnom 01 48 74 52 32  
developpement@marianne-guely.com

Contact: Céline Argente 01 42 71 31 35  
sylvinefleurs@orange.fr

